

کامیون کشنده FM460 4x2



www.saipadiesel.ir

آدرس:

تهران کیلومتر ۱۱ جاده مخصوص کرج، نبش خیابان جهاد

معاونت بازاریابی، فروش و صادرات شرکت سایپا دیزل

شماره تلفن: ۰۲۱-۴۴۹۰۱۷۰۲-۳

ابعاد و فواصل (میلیمتر)

طول کامیون	۵۸۹۰
عرض کامیون (کابین)	۲۵۵۰
ارتفاع سقف اتاق کامیون تا سطح زمین (بدون بار)	۳۰۱۴
فاصله محوری	۳۷۰۰
مرکز محور عقب تا انتهای شاسی	۸۲۵

ابعاد شاسی (میلیمتر)

عرض شاسی در جلو	۱۰۸۰
عرض شاسی	۸۵۰
ارتفاع ناودانی	۲۶۶
پهنای بال	۹۰
ضخامت جان و بال	۸

اوزان (کیلوگرم)

وزن مجموع ناخالص مجاز (G.C.W)	۴۴۰۰۰
وزن مجاز وارد بر مجموع محورهای عقب و جلو (G.V.W)	۲۱۰۰۰
وزن کل شاسی (بدون بار)	۶۶۴۰

توجه : وزنها ممکن است ۱/۵ درصد زیاد یا کم باشد.

FM460 4x2

موتور

مدل	VOLVO D13C460 EU5 SCR (Ad-Blue)
استاندارد آلایندگی	EURO 5 EEV
حجم مجموع سیلندرها	۱۲/۸ لیتر
قدرت موتور	۲۶۸ کیلووات (۵۰۰ اسب بخار) در ۱۹۰۰-۱۴۰۰ دور در دقیقه
حداکثر گشتاور	۲۵۰۰ نیوتن متر در ۱۴۰۰-۱۰۵۰ دور در دقیقه
تعداد سیلندر	۶
ظرفیت روغن	۲۳ لیتر
ظرفیت روغن خنک کننده	۴۰ لیتر
تجهیزات ویژه	ترمز موتور (ترمز خفه کن آگزوز + سیستم ترمز موتور (VEB+) از نوع عمل کننده بر روی سوپاپ ها)، توربو شارژ ، پیش گرم کن استارت موتور ، مجهز به فن الکتریکی ویسکوز

جعبه دنده

مدل	ولوو AT2612F I-Shift (سیستم تعویض دنده هوشمند)
حداکثر گشتاور ورودی	۲۶۰۰ نیوتن متر
تعداد دنده ها	۱۲ دنده جلو و ۴ دنده عقب

کلاچ

مدل	CS43B-O
نوع سیستم	تک صفحه‌ای ، هیدرولیک ، اورگانیک تقویت شده
قطر صفحه	۴۲۰ میلیمتر

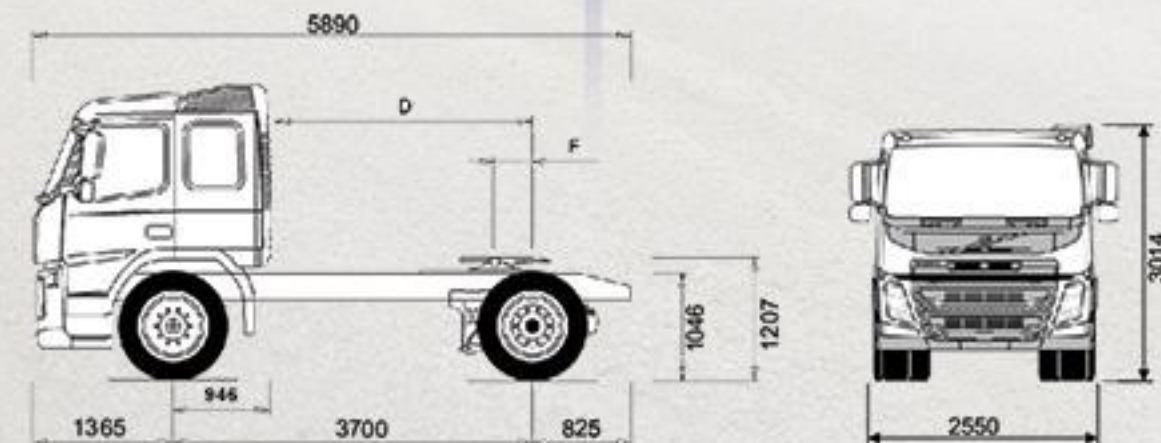

محورها

جلو	ظرفیت	۸ تن
نوع سیستم	نوع سیستم	لورج شده ، دارای تویی با طراحی جدید و مکانیزم روغنکاری داخلی
عقب	ظرفیت	۱۳ تن
نوع سیستم	نوع سیستم	یک محور محرک با کاهنده تک مرحله‌ای و قفل دیفرانسیل

سیستم تعلیق

جلو	نوع سیستم	FST- PAR
نوع سیستم	نوع سیستم	پارابولیک، به همراه میل موجگیر و کمک فنر
عقب	نوع سیستم	RST- AIR
نوع سیستم	نوع سیستم	بادی با چهار بالشک ، دارای حافظه و با قابلیت تنظیم ارتفاع از داخل اتاق و دارای میل موجگیر

سیستم ترمز

ترمزهای جلو و عقب دیسکی، دارای دو مدار مستقل در جلو و عقب، که با هوای فشرده کار می کند ، مجهز به کمپرسور دو سیلندر با ظرفیت ۱۰۸۰ لیتر در دقیقه مجهز به سیستم ترمز هوشمند (E.B.S) و مجهز به سیستم هوشمند ضد لغزش (T.C.S) دارای ترمز توقف اضافی از نوع فنسری که روی محور عقب و جلو عمل میکند.

چرخها

لاستیک	315/80 R 22/5
رینگ	9.0 x 22.5

فرمان

مدل	PSS-SING-ADj
نوع سیستم	سمت چپ تمام هیدرولیک با قابلیت تنظیم در دو جهت
گردش فرمان از حالت قفل به قفل	۴/۵ دور
قطر غربیلک	۴۵۰ میلیمتر

اتاق

مدل خواب دار، مدل Cab- SLP، صندلی راننده تمام بادی اتوماتیک و قابل تنظیم، صندلی کمک راننده قابل تنظیم، آینه قیچی، آینه های جانبی گرمکن دار و با تنظیم الکتریکی، سیستم تهویه مطبوع (کولر + بخاری) تمام اتوماتیک و شیشه شور و برف پاک کن چند زمانه، تعلیق عقب اتاق بادی، بالابر برقی اتاق، شیشه بالابر برقی، دریچه سقف برقی

سیستم الکتریکی

ولتاژ	۲۴
باتری	۲۲۵۰ x ۲ امپرساعت
ظرفیت آلتر ناتور	۱۱۰
قدرت استارت	۷/۵

لوازم سنجش

شامل سرعت سنج، تاخوگراف ، دورسنج و درجه حرارت آب، میزان سوخت ، فشار باد مخازن سیستم و زیر بندی بادی ، فشار روغن و کلیه علائم و اطلاعات خاص در صفحه نمایش دیجیتال ارائه می شوند.

تجهیزات استاندارد

بوق الکتریکی شهری و بادی، سیستم خودکار تنظیم سرعت، مجهز به تجهیزات کاهنده آلودگی صوتی (SIGN(L)80dba)، اتصالات برق و باد تریلر، فیلتر آبگیر سوخت، پیش گرمکن موتور، لاستیک زاپاس، چراغ مه شکن، کپسول آتش خاموش کن، گلگیر و گل پخش کن عقب، گره رو آلومینیومی، بکسل بند جلو، آفتابگیر بیرونی و داخلی، مبدل ۲۴ به ۱۲ ولت جهت ادوات برقی، مجموعه ابزار کامل، جک بالابر ۲۰ تن، چرخ پنجم ۲ اینچی، بخاری درجا، قفل مرکزی مجهز به کنترل از راه دور درب ها، رادیو پخش، چراغ مطالعه، جلیقه شبرنگ، مجهز به علائم شبرنگ مختص وسایل نقلیه مطابق (استاندارد ECER-80)، دنده پنج ، چراغ قوه، بوق دنده عقب، ایموبولیزر، چراغ چرخ پنجم، مجهز به سیستم ضد واژگونی ESP ، بلوتوث تلفنی

مخزن سوخت

دو تانک سوخت از جنس آلومینیوم جمعا ۸۶۰ لیتر (راست ۲۲۰ + چپ ۵۲۰)
تانک Ad-Blue ۹۰ لیتر

